

## Textil-Mousepad mit Unterseite aus Gummi (23 x 19 cm)

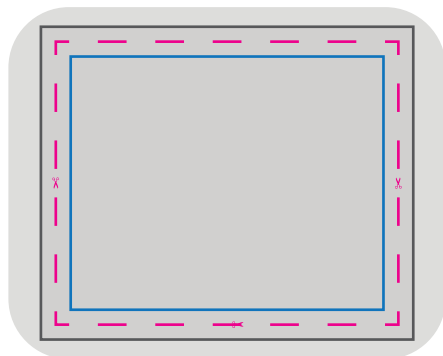

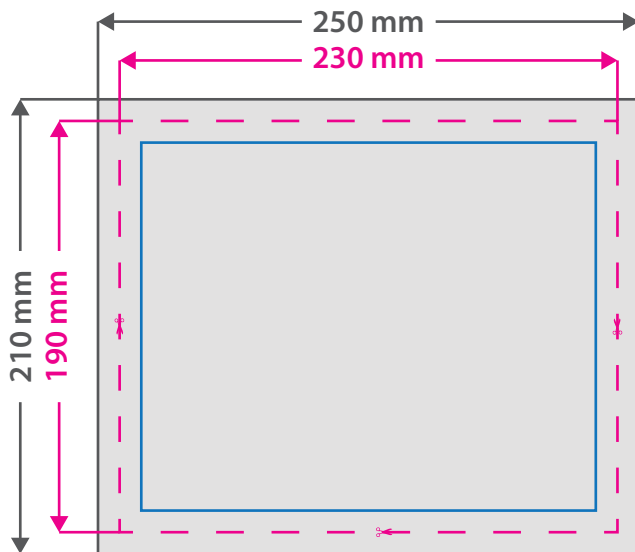

**Datenformat: 250 x 210 mm**  
Das Format, in dem Ihre Druckdaten angelegt sein sollten. In diesem Format enthalten sind: **10 mm Beschnitt.**

Bitte legen Sie randabfallende Objekte bis zum Rand des Beschnitts an, um weiße Seitenränder zu vermeiden. Die Beschnittzugabe wird während der Produktion von uns entfernt.

! **Endformat: 230 x 190 mm**  
! Auf dieses Format werden Ihre Druckdaten  
! zugeschnitten.

! **Sicherheitsabstand: 10 mm**  
(auf allen Seiten)  
Dieser wird vom Endformat aus gemessen und verhindert unerwünschten Anschnitt Ihrer Texte und Informationen während der Produktion.

### Hinweise zur Druckdatenerstellung: Sublimationsdruck

- Die Druckdaten müssen im CMYK-Farbmodus angelegt werden. Weißdruck ist nicht möglich.
- Mindeststrichstärke: 0,5 pt. bzw. 0,17 mm (positiv) / 1 pt. bzw. 0,35 mm (negativ)
- Mindestschriftgröße: 6 pt. bzw. 2,12 mm (Kleinbuchstabenhöhe positiv) / 8 pt. bzw. 2,82 mm (Kleinbuchstabenhöhe negativ)
- Verwenden Sie am besten serifenlose Schriften (z. B. Arial), vor allem bei kleinen Schriftgrößen.
- Alle Schriften müssen eingebettet oder in Pfade umgewandelt sein.

## 3 Tipps zur fehlerfreien Gestaltung Ihrer Druckdaten

### Farbmodus

Ihre Druckdaten müssen im Farbmodus CMYK angelegt sein, da sonst nach dem Druckvorgang ein (leicht) veränderter optischer Gesamteindruck entstehen kann. Wir konvertieren Daten im RGB-Farbmodus automatisch in den CMYK-Farbmodus.

### Auflösung

Die Auflösung von Bildgrafiken sollte mindestens 300 dpi betragen. Achten Sie darauf, dass Sie für Ihre Druckvorlagen immer hochauflösende Bilder verwenden. Andernfalls kann Ihr Druckprodukt (leicht) pixelig erscheinen.

### Dateiformat

Speichern Sie Ihr Dokument im PDF-Format ab. Achten Sie darauf, Schriften einzubetten und (soweit möglich) Transparenzen zu reduzieren.